

LINHA PATOLADA

Empilhadeira Patolada

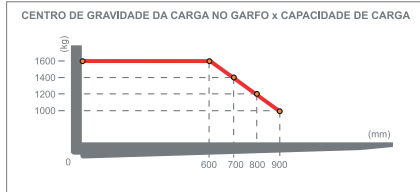
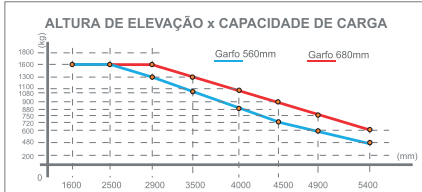

PT Fast com duplo comando através de botão proporcional para subida e descida.

ESPECIFICAÇÕES GERAIS

			PT16 Fast
Capacidade de carga nominal	Q	Kg	1600
Centro de carga	c	mm	600
Sistema de tração			elétrico
Comprimento útil do garfo		mm	1150
Largura X espessura dos garfos n X S1		mm	170x70
Largura externa do garfo	b	mm	560 / 680
Largura	B	mm	850
Raio de giro (sem plataforma)	Wa	mm	1650
Corredor operacional sem plataforma (paleta PBR / Europeu)	Ast	mm	2280 / 2240*****
Corredor operacional com plataforma (paleta PBR / Europeu)	Ast	mm	2783 / 2743*****
Velocidade de translação com/sem carga		km/h	5,20 / 5,70
Velocidade de elevação com/sem carga		m/s	0,18 / 0,21
Velocidade de descida com/sem carga		m/s	0,34 / 0,31
Operação rampa com/sem carga		%	5 / 10
Quantidade de rodas - tração/carga	nr		2(A) + 1(T) / 4(C)*
Revestimento das rodas - tração/carga			P(A) + B(T) / P(C)**
Roda de tração borracha (padrão)		mm	Ø250x101
Roda de tração poliuretano		mm	Ø247x101
Roda de apoio poliuretano		mm	Ø127x60
Roda de carga poliuretano		mm	Ø75x74
Distância entre eixos	Y	mm	1419
Distância entre eixo de carga e ponta do garfo	X	mm	353
Freio de serviço			regenerativo/eletromagnético
Motor de tração		kW	1,2 A.C.
Motor de elevação		kW	3
Bateria tracionária		Ah	Lítio: 25,6v/205Ah
Peso da bateria		kg	294
Dimensões da bateria (comp. x larg. x alt.)		mm	800 x 215 x 585
Controle de tração			eletrônico/proporcional
Controle de Elevação			eletrônico/proporcional
Carregador de bateria		V/Ah	Lítio: 24V/100A (monofásico 60Hz)
Nível de ruído		dB	82

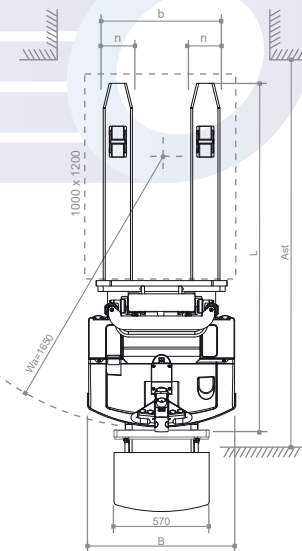
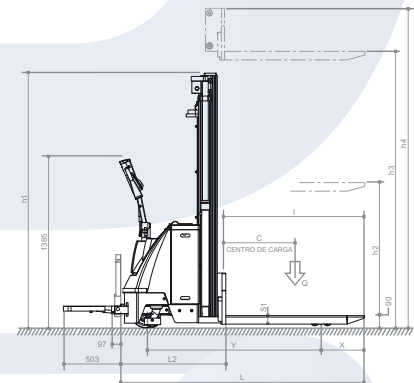

* A - apoio / T - tração / C - carga ** P - poliuretano / B - borracha
***** Paleta PBR 1200x1000 / Paleta Europeu 1200x800

ESPECIFICAÇÕES

		PT1645 Fast	PT1654 Fast
Altura de elevação	h3	mm	4500
Altura de elevação livre	h2	mm	-
Altura da torre abaixada	h1	mm	2120
Altura da torre elevada	h4	mm	5155
Comprimento total	L	mm	2001
Comprimento da unidade de tração	L2	mm	851
Peso do equipamento s/ carga**		kg	1208
Carga p/ eixo - tração/carga - c/ carga		kg	923 / 1875
Carga p/ eixo - tração/carga - s/ carga		kg	791 / 407
	MASTRO	Triplex	Triplex

Fabricante:

